

篮型过滤器(T型)

Fig. 7320

产品规范

设计符合: BS EN 558- 1 / DIN3202
 法兰符合: EN1092- 2 / ISO 7005 / GB/T 9119
 测试标准: GB/T13927 / EN12266- 1 / DIN3230 /
 ISO5208

技术参数

工作压力: 16bar (可提供PN25, 来电咨询)
 规格尺寸: DN50~DN600
 试验压力: 壳体: 24bar
 密封: 17.6bar
 工作温度: - 10°C ~ 180°C
 标配滤网孔径: DN50~DN80: Ø1.5mm
 DN100~DN400: Ø3.0mm
 DN450~DN600: Ø5.0mm

材料规格

| 部件 | 材料 | 标准 |
|-------|------------------------|-------------------------------|
| 阀体 | 球墨铸铁(PN25) 铸铁(PN16) | A536 65-45-12 A126 Class B |
| 阀盖 | 球墨铸铁 铸铁 | A536 65-45-12 A126 Class B |
| 滤网 | 不锈钢 | AISI 304 |
| 排污口旋塞 | 碳钢 | AISI 304 |
| 密封圈 | 石墨 /特氟龙 | - |

产品图例

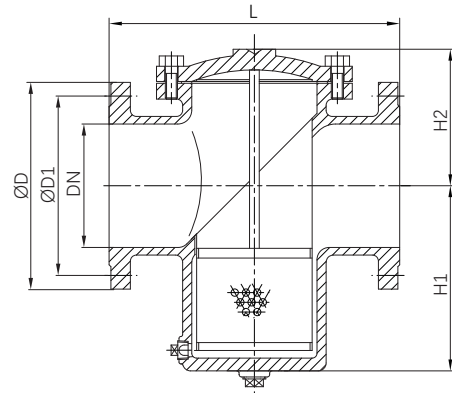

规格尺寸

| DN | mm | 50 | 65 | 80 | 100 | 125 | 150 | 200 | 250 | 300 | 350 | 400 | 450 | 500 | 600 |
|-----|------|-----|-------|-----|-----|-----|-----|-----|-----|-----|-----|-----|-----|-----|------|
| | inch | 2 | 2-1/2 | 3 | 4 | 5 | 6 | 8 | 10 | 12 | 14 | 16 | 18 | 20 | 24 |
| L | | 207 | 210 | 251 | 292 | 334 | 378 | 472 | 511 | 680 | 769 | 842 | 842 | 842 | 1054 |
| H1 | | 135 | 155 | 190 | 205 | 219 | 235 | 295 | 335 | 405 | 585 | 590 | 590 | 600 | 1175 |
| H2 | | 90 | 95 | 105 | 117 | 146 | 165 | 215 | 325 | 355 | 345 | 390 | 420 | 510 | 515 |
| ØD | | 125 | 145 | 160 | 180 | 210 | 240 | 295 | 355 | 410 | 470 | 525 | 585 | 650 | 770 |
| ØD1 | | 165 | 185 | 200 | 220 | 250 | 285 | 340 | 395 | 445 | 505 | 565 | 620 | 700 | 820 |